



Caro cliente,

ringraziandoLa vivamente per la scelta operata nell'acquistare un nostro CARRELLO - TENDA, Le vogliamo esprimere la viva convinzione che le Sue aspettative non saranno disattese.

Il prodotto da Lei acquistato é il frutto di una nostra pluriennale esperienza costruttiva, costantemente orientata all'interpretazione dell' ITALIAN STYLE e rispondente ai migliori canoni di affidabilità; l'utilizzo e la durata del carrello potranno essere ottimalizzati se si provvederà ad un'attenta applicazione delle informazioni e dei suggerimenti riportati nelle pagine seguenti.

Se nonostante il nostro impegno si dovessero presentare inconvenienti o difetti, La invitiamo a rivolgersi al nostro concessionario di zona: suo tramite dovremmo poter provvedere alla soluzione di ogni problema contingente.

Con l'augurio di vacanze serene, La porgiamo i nostri più cordiali saluti.

EUROTENDA s.r.l.

DATI TECNICI		EUR			EUROPE	
		400XL	400	300	6	4
CARRELLO CHIUSO						
Lunghezza f.t.	mm	2988	2988	2000	2988	2988
Larghezza f.t.	mm	1525	1525	1200	1525	1525
Altezza max	mm	1070	1070	1100	1070	1070
Altezza minima da terra	mm	170	170	165	170	170
Carreggiata	mm	1310	1310	935	1310	1310
Peso a vuoto	kg					
Peso totale a pieno carico	kg	400	400	300	400	400
TENDA						
Superficie alla base camere	cm	480 x 200	480 x 200	480 x 120	480 x 200	370 x 200
Superficie alla base veranda	cm	480 x 385	480 x 235 (+150 avantetto)	480 x 235 (+150 avantetto)	480 x 235 (+ 35 casquette)	370 x 235 (+ 35 casquette)
Superficie totale abitabile	m ²	28,08	20,88 (escluso avantetto)	17,04 (escluso avantetto)	20,88 (escluso casquette)	16,09 (escluso casquette)
Dimensione piani letto	cm	170 x 195	120 x 195	120 x 190	170 x 195	120 x 195
Altezza da terra al piano di colmo	cm	225	225	225	225	225
Altezza da terra al bordo parete	cm	185	185	185	185	185
Impianto elettrico	12 Volt spina 7 poli (CUNA MC 165-30)					
Impianto frenante	Meccanico a repulsione					
Retromarcia	Innesto al timone					
Sospensioni	Sospensioni indipendenti a bracci					
Cerchioni	2,50 - 8					
Pneumatici	4,00 - 8					
Pressione dei pneumatici	bar	2,5				

1. DOTAZIONE

- Sacco telo camere (completo di velum e tendine)
- Sacco telo veranda (completo di velum e tendine)
- Sacco paleria veranda (completo di picchetti)
- Materasso camera destra
- Materasso camera sinistra
- 2 cuscini per cassapanche
- Ruotino pivottante di manovra
- Chiave serraggio martinetti telescopici

ACCESSORI A RICHIESTA

- Mobile cucina (escluso mod. EUR 300)
- Ruota di scorta
- Attrezzo di parcheggio verticale

2. DESCRIZIONE E MONTAGGIO DEL CARRELLO TENDA

2.a TELAIO

Il telaio AL-KO del carrello é realizzato con longheroni e traverse elettrosaldate in profilati di acciaio zincato a caldo. Ad esso sono applicati i bracci delle sospensioni indipendenti oscillanti, con elementi elastici, che garantiscono un'ottima stabilit  di marcia.

I freni a repulsione meccanica assicurano un tempestivo azionamento in ogni circostanza e nella massima sicurezza.

Per la retromarcia deve essere inserito il dispositivo a ritorno automatico come da foto A-A1.

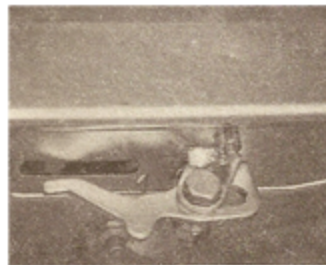

A

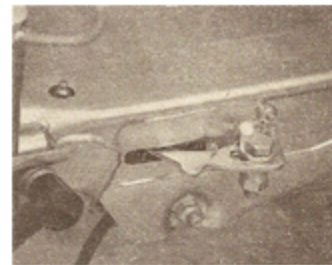

A1.

2.b SCOCCA

La scocca é composta da elementi in lamiera di acciaio, priverivestita con pellicola protettiva in PVC. Nel cassoncino sono alloggiate due cassapanche.

2.c PALERIA

Ai piani delle camere sono incernierate due coppie di centine che si solidarizzano tra loro (innestando le crociere del palo di colmo) e formano l' intelaiatura su cui viene calato il telo esterno ed applicate le camere interne (che resteranno sempre in opera dopo il primo montaggio).

Fin tanto che non si é presa dimestichezza con le fasi di manovra si raccomanda di procedere per l' APERTURA e la CHIUSURA con molta calma e senza fretta.

2.d TENDA

La tenda viene originariamente fornita in due sacchi separati: uno per il telo-notte, l' altro per il telo-veranda. con i rispettivi accessori di corredo (tendine, velum, camere, ecc.). Mentre il telo-notte, come già detto, può essere lasciato in opera, la veranda dovrà essere opportunamente ripiegata (asciutta e con le cerniere-lampo chiuse) e riposta nel relativo sacco di custodia dopo ogni soggiorno.

2.e BLOCCO CUCINA

Il blocco cucina, fornito su richiesta (escluso mod. EUR 300), é costituito da un mobiletto metallico comprendente un fornello a due fuochi. Montato su quattro gambe e dotato di un vano stoviglie, può essere collocato indipendentemente dal carrello, ove meglio si ritiene opportuno. Per il suo trasporto viene sfruttato lo spazio inferiore fra le cassapanche.

3. FUNZIONAMENTO DEL CARRELLO

3.a TRAINO

Al traino del carrello sono atti tutti gli autoveicoli dotati di gancio a sfera (\varnothing 50 - 150), con altezza massima da terra di 400 mm.

Ove il veicolo trainante non ne fosse dotato, per maggiore sicurezza, si consiglia l'installazione di un impianto di lampeggio simultaneo di emergenza.

3.b IMPIANTO ELETTRICO

Il collegamento elettrico, in conformità alle norme CUNA 165 - 30, viene effettuato mediante apposita spina con cavo a sette poli:

1. Indicatore di direzione sinistra (cavo giallo)
2. Polo positivo continuo (cavo blu)
3. Polo negativo - massa (cavo grigio)
4. Indicatore di direzione destra (cavo verde)
5. Luce di posizione destra e targa (cavo marrone)
6. Stop (cavo rosso)
7. Luce di posizione sinistra e targa (cavo nero)

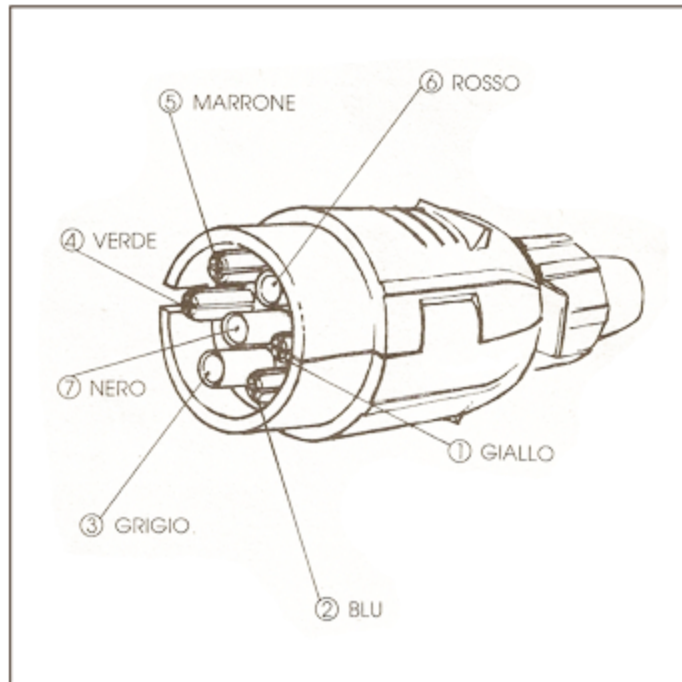

3.c AGGANCIAMENTO DEL CARRELLO PER IL TRAINO

Per l'aggancio del rimorchio al veicolo trainante si deve impugnare la maniglia del gancio ritraendo la levetta di sicurezza. Posizionare il gancio sopra la sfera del veicolo, premere fino a che la sfera si inserisce nel relativo alloggiamento e rilasciare la levetta di sicurezza.

L'aggancio è realizzato, per verificarne la perfetta tenuta, sollevare la maniglia senza azionare la sicura, il gancio non si deve staccare.

Procedere a questo controllo prima di ogni partenza ed in occasione di eventuali soste.

Con la stessa frequenza si dovrebbe verificare l'efficienza dei collegamenti elettrici.

ATTENZIONE: nell'effettuare l'aggancio, ricordarsi di far passare intorno alla sfera il cavo di sicurezza.



FOTO B

3.d CARICO DEL CARRELLO TENDA

Col carrello è possibile trasportare specificatamente oggetti e prodotti destinati al soggiorno in campeggio e dovranno essere ripartiti uniformemente ed in modo che sul gancio gravino circa 20-25 Kg.

Si consiglia di disporre gli oggetti più pesanti sul fondo del carrello, assicurandosi che non scivolino, per non alterare eccessivamente l'assetto del baricentro.

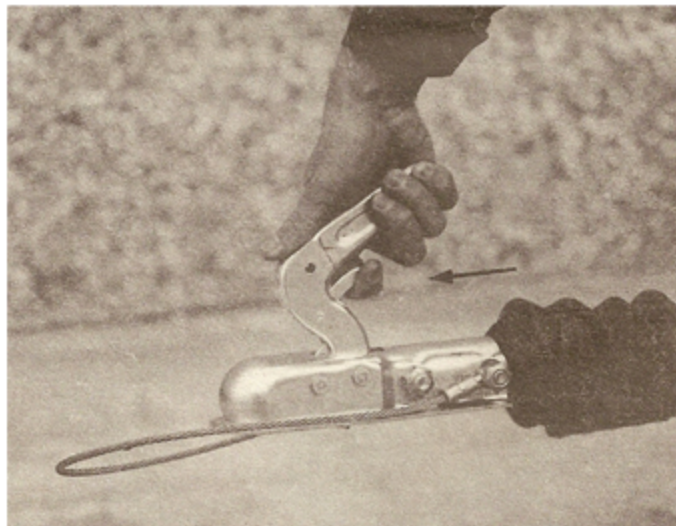
3.e CONTROLLI

4. MONTAGGIO DEL CARRELLO TENDA

4.a Anche se una sola persona risulta sufficiente l'operazione è preferibile venga effettuata in due. Per un migliore risultato si deve individuare una superficie pianeggiante di almeno 40-45 metri quadri. Considerato che l'accesso alle camere avviene dallo sportello, riservare davanti ad esso lo spazio per lo sviluppo della veranda.

Allentare le viti di serraggio ed abbassare i piedini di stazionamento fino a livellare il carrello (usando come leva il timone), quindi bloccare le viti (vedere foto C) ricordando che in ogni caso le ruote devono sempre restare a contatto del terreno.

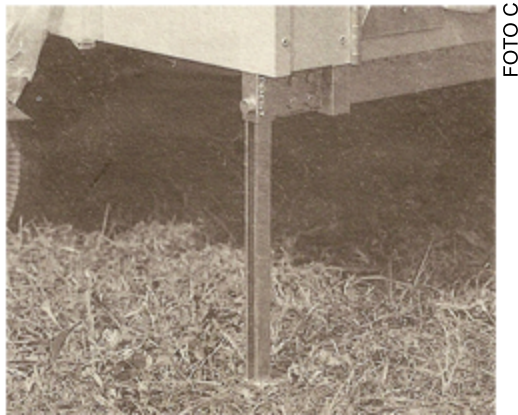

4.b MONTAGGIO DELLA TENDA

- Asportare il teloncino di copertura in PVC.
- Togliere i cuscini e deporli avendo cura che non si sporchino.
- Sollevare il piano camera (sinistra) e ribaltarlo in posizione orizzontale regolando i sostegni telescopici per ottenere una perfetta planarità.
- Spostare momentaneamente il materasso.
- Sollevare il secondo piano camera (destra), procedendo come sopra (vedere foto D).



FOTO D

- Togliere anche il secondo materasso
- Solidarizzare i pali di colmo innestandoli tra loro (vedere foto E); essi trascineranno, con i tiranti, le centine laterali. Tendere queste ultime finché scatteranno i nottolini di arresto negli inserti telescopici (vedere foto F).



FOTO E

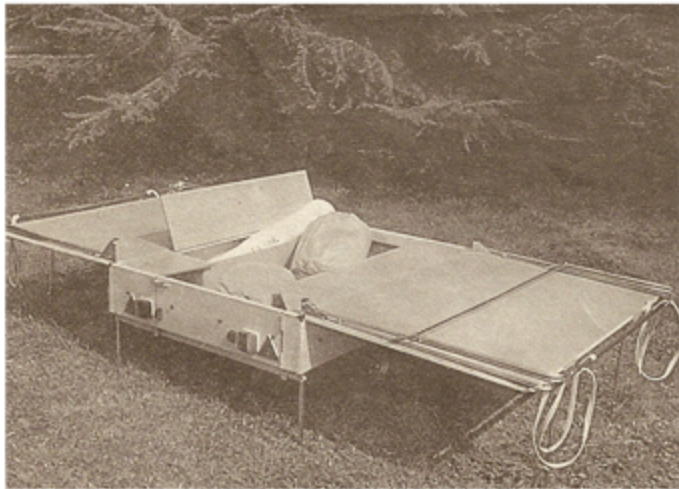

FOTO F

- Stendere e svolgere il telo camere sull' armatura così costituita (vedere foto G), fissarlo alla paleria mediante gli appositi lacci interni senza picchettarlo.



FOTO G

- Applicare le camere interne ed il velum inserendo le clips sulla paleria superiore.
- Alloggiare nelle camere i materassi e disporre i cuscini sulle cassapanche.
- Accoppiare le cerniere lampo del telo camere a quelle del telo veranda, spiegando momentaneamente quest'ultima sull'armatura stessa delle camere (vedere foto H)



FOTO H

- Erigere l'armatura della veranda unendo fra loro i ragni precollegati ed inserendo i pioli dei pali di colmo nei fori previsti sui pali delle camere (vedere foto I).



FOTO I

-Svolgere il telo veranda sull'armatura avendo cura di centrare le asole nei puntali situati sulla sommità della paleria (vedere foto L).



FOTO L

- Tendere tutti i pali telescopici.
- Fissare il telo veranda ai pali con gli appositi laccetti.
- Fissare a terra e tendere i teli camera e veranda mediante i picchetti e le funi in dotazione.

5. ARREDAMENTO INTERNO

5.a TESSUTI INTERNI

Il carrello è dotato di tendine e velum che, oltre ad arredare rendono più confortevole il soggiorno: le prime vanno inserite nelle apposite canaline previste sulle finestre e, opportunamente tese, garantiscono la “privacy”; il velum, che viene montato tramite clips ai pali del tetto, forma una camera d'aria per una migliore ventilazione.

5.b BLOCCO CUCINA (optional)

Prima di utilizzare la cucina a gas, montare i seguenti elementi, controllandone i collegamenti:

- Regolatore di pressione alla bombola;
- Valvola di sicurezza sul regolatore di pressione;
- Tubo del gas alla valvola di sicurezza, ricordando che questo elemento dovrà essere periodicamente sostituito secondo le scadenze specificate su di esso;
- Tubo del gas al fornello.

ATTENZIONE: il gas va erogato solo quando la valvola di sicurezza è collegata. Durante i viaggi e nei periodi di mancato utilizzo del gas tenere chiusa la valvola di sicurezza.

6. SMONTAGGIO DEL CARRELLO-TENDA

Per smontare il carrello-tenda occorre seguire un procedimento inverso a quello sin qui esposto, ricordando che le cerniere lampo, piegando i teli, devono risultare chiuse.

Per una più rapida operazione di successivo montaggio, il telo camera può essere lasciato in opera prestando la massima attenzione per evitare che nelle fasi di ripiegatura dei piani letto e della paleria non venga da questi pizzicato.

7. CURA E MANUTENZIONE

7.a CARRELLO

La manutenzione del carrello, per assicurare una costante rispondenza delle sue prestazioni, si riduce ad una annuale lubrificazione con grasso dei seguenti particolari:

- snodo sferico del gancio di traino;
- ingrassatore posizionato sul timone;
- cavi dell'impianto frenante (verificando lo scorrimento del cavo).

La lamiera del carrello viene originariamente fornita

di una pellicola plastica protettiva. Una volta asportata, si consiglia di applicare periodicamente un velo di cera rattivante del tipo per paraurti e cruscotti plastici (in normale commercio presso i negozi di autoaccessori).

7.b TELI

La tensione della tenda deve essere continuamente verificata (soprattutto in caso di pioggia e umidità poiché la stabilità dimensionale del cotone ne viene fortemente influenzata), ciò risulta indispensabile per il buon funzionamento delle cerniere lampo. Queste, che devono risultare chiuse al momento del montaggio della tenda, devono sempre scorrere senza forzature.

Si consiglia, nel chiudere le cerniere stesse, di non agire solamente sul cursore ma di avvicinare i lembi.

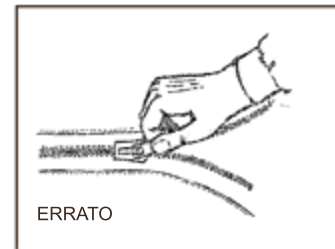

In caso di pioggia abbondante e persistente, piccole perdite non costituiscono difetti ed eventuali gocce che dovessero permeare non debbono essere toccate, viceversa si innescherebbe un facile stillicidio.

In caso di umidità, arieggiare bene la tenda per agevolare l'asciugatura, non toccare il telo, e non depositare su di esso alcun oggetto.

Nel caso fosse necessario un telo protettivo (es. alberi che producono resine) fare attenzione che non sia a contatto della tenda e fissarlo in modo che ci sia un'intercapedine di almeno 10 cm. (in caso contrario la condensa potrebbe compromettere l'integrità della tenda stessa).

Prestare particolare attenzione all'atto del piegare la tenda: essa deve essere completamente asciutta.

In caso di forza maggiore provvedere con la massima urgenza (e comunque non oltre le 24 ore) alla spiegatura della tenda umida per assicurare una rapida e definitiva asciugatura.

Nel periodo di inutilizzo deporre il telo, asportandolo dal carrello, in luogo asciutto ed al riparo di luce ed agenti atmosferici; le condizioni ideali sono in un ambiente con temperatura = 10-25°C ed umidità relativa 50-70%.

Per la pulizia procedere solo con una spazzola evitando l'uso di sostanze chimiche, detergenti o solventi che non siano specificamente indicati per il cotone impermeabilizzato.

Evitare altresì l'uso di bombolette spray (lacche per capelli, deodoranti, ecc.) in prossimità della tenda perché il propellente potrebbe compromettere l'impermeabilizzazione.

8. MANUTENZIONE TECNICA

8.a CONTROLLO E REGISTRAZIONE

IMPIANTO FRENANTE

Per procedere alla verifica sollevare completamente il carrello da terra, sbloccare il freno a mano ed assicurarsi che le ruote siano completamente libere.

Riportare a terra il carrello, tirare la leva del freno.

Il carrello sottoposto a trazioni o spinte, deve restare fermo. Per entrambe le situazioni, ove l'effetto risultasse contrario, procedere alla registrazione del cavo del freno.

Se questo intervento non dovesse produrre il risultato voluto ci si deve rivolgere al centro assistenza del ns. RIVENDITORE.

Questo manuale (v. 0.0.1) è una copia ricostruita partendo dalle scansioni di un'originale pertanto potrebbe presentare nuovi refusi.
Se qualcuno disponesse dell'immagine "FOTO I" senza sovrascritte...
Una copia aggiornata è scaricabile dal sito www.gremmo.it/carrellotenda



Trade mark
by EUROTENDA

Zona Industriale Polo Nord / Via Aldo Moro - 20073 Codogno (MI)
Tel. (0377) 430569 - 430579 Telefax (0377) 430213